

Nebulizzatore verticale THRILL

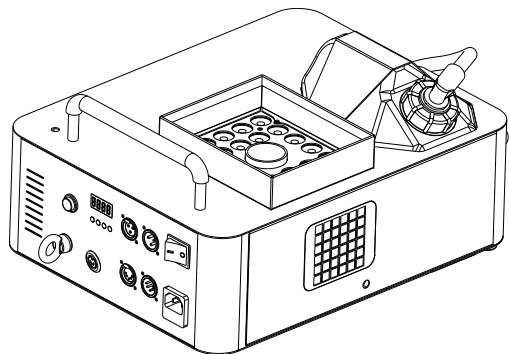

Manuale sulla sicurezza e di installazione

Martin
by HARMAN



ATTENZIONE!

Leggere le precauzioni di sicurezza contenute nel Manuale prima di installare o utilizzare questo prodotto.

Introduzione

Congratulazioni per avere acquistato THRILL la macchina per effetti atmosferici di Martin. THRILL Vertical Fogger combina LED con miscelazione dei colori con una vigorosa uscita di nebbia per produrre incredibili effetti atmosferici. I suoi cavi per sospensione flessibili e le opzioni di controllo lo rendono adatto per una vasta gamma di applicazioni.

Questo Manuale contiene importanti informazioni di sicurezza e di installazione. Per le istruzioni di funzionamento, vedere il Manuale dell'utente di THRILL Vertical Fogger.

Per la gamma completa dei prodotti Martin, visitare il nostro sito Web all'indirizzo www.martin.com.

Caratteristiche in breve

- 480 m³ di nebbia al minuto
- 21 LED con miscelazione di colori brillanti RGB e vita utile prolungata
- 7 canali DMX e telecomando senza fili a 4 canali
- Installazione flessibile per creare effetti in quasi tutti gli ambienti

THRILL Vertical Fogger viene fornito con un Manuale sulla sicurezza e di installazione, un Manuale dell'utente, un telecomando senza fili, una staffa di montaggio e un cavo di alimentazione.

Prima di installare e utilizzare Vertical Fogger:

1. Leggere le informazioni sulla sicurezza contenute nel Manuale.
2. Disimballare Vertical Fogger ed accertarsi che non vi siano danni dovuti al trasporto. Non tentare di utilizzare Vertical Fogger se è danneggiato.
3. Accertarsi che la tensione CA e la frequenza corrispondano ai requisiti di alimentazione del dispositivo.
4. Accertarsi di disporre del fluido specifico per nebbia RUSH.
5. Visitare il sito Web di Martin Professional all'indirizzo www.martin.com per ottenere la documentazione e le informazioni tecniche più aggiornate. Le revisioni della documentazione di Martin sono identificate con la lettera di revisione sotto le note legali alla fine di questo Manuale.

Informazioni sulla sicurezza

I seguenti simboli identificano informazioni importanti sulla sicurezza:



Attenzione!
Pericolo per la sicurezza.
Rischio di lesioni gravi o di morte.



Attenzione!
Vedere il Manuale dell'utente per informazioni importanti sulla sicurezza.



Attenzione!
Tensione pericolosa.
Pericolo di morte per scossa elettrica



Attenzione!
Superfici roventi.



Attenzione!
Pericolo di incendio.



Questo dispositivo può causare lesioni gravi e mortali associate al pericolo di incendio, di scossa elettrica e complicazioni delle vie respiratorie. Se non vengono rispettate le precauzioni di sicurezza, la sue emissioni possono creare pericolo di incendio o causare lesioni gravi. Vertical Fogger appartiene al gruppo di rischio Esente (RG 0) secondo EN 62471, in base al quale non sussiste alcun pericolo ottico ragionevolmente prevedibile, anche nel caso di un utilizzo continuo e senza restrizione.

Installare, utilizzare ed eseguire la manutenzione del prodotto secondo le indicazioni; in caso contrario si potrebbero verificare pericoli per la sicurezza o danni non coperti da garanzia.

Seguire ed osservare le precauzioni di sicurezza e tutte le avvertenze riportate sul prodotto. Conservare queste informazioni per farvi riferimento in futuro.



Per la documentazione e le informazioni più recenti su questo e di altri prodotti di Martin, visitare il nostro sito Web all'indirizzo www.martin.com.

Rispettare tutte le leggi, i codici e le regolamentazioni applicabili a livello locale durante l'installazione, l'utilizzo o la manutenzione del prodotto.

Protezione dalle scosse elettriche



Non esporre il prodotto all'acqua o all'umidità.

Scollegare il prodotto dall'alimentazione CA prima di effettuare l'installazione o la manutenzione e quando non è in uso.

Accertarsi che il prodotto sia collegato elettricamente alla terra.

Utilizzare solo una fonte di alimentazione CA che sia conforme con i requisiti dell'edificio locale e le normative in campo elettrico e che sia dotata di una protezione contro il sovraccarico e guasti della messa a terra.

Sostituire i fusibili difettosi con quelli del tipo e della potenza specificati. Smettere di utilizzare il prodotto se il problema persiste.

Scollegare immediatamente il prodotto dall'alimentazione se la spina o la guarnizione, la copertura o se un altro componente risulta danneggiato, difettoso, deformato, umido o se mostra segni di surriscaldamento. Ricollegare l'alimentazione solo se il problema è stato risolto.

Prima di collegare il prodotto all'alimentazione, verificare che tutte le apparecchiature di distribuzione ed i cavi di alimentazione siano integri e presentino valori idonei ai requisiti elettrici di tutti i prodotti collegati.

Protezione da ustioni e incendi



Non utilizzare il prodotto se la temperatura ambientale (T_a) supera i 40 °C.

Il rivestimento del prodotto e l'ugello di uscita della nebbia si possono surriscaldare durante il funzionamento. Evitare il contatto con persone e materiali.



Non toccare l'ugello di uscita durante o dopo l'utilizzo. Questo diventerà estremamente caldo, fino a 300 °C, e potrebbe causare ustioni e rischi per i materiali infiammabili fino a tre ore dopo che la macchina è stata spenta. L'ugello si raffredda lentamente, pertanto non coprire o imballare la macchina fino a quando la temperatura dell'ugello non è calata. Lasciare raffreddare la macchina per almeno 15 minuti prima della manipolazione.

Predisporre uno spazio libero di almeno 600 mm attorno alla macchina e garantire un flusso di aria libera e senza ostacoli nell'area circostante tenendo conto delle prese d'aria e delle ventole.

Mantenere la macchina ad almeno una distanza di 600 mm da persone, materiali combustibili e sensibili al calore

Non puntare la nebbia in uscita sulle persone e sugli oggetti distanti meno di 5 m dall'uscita dell'ugello. Questa distanza potrà essere ridotta a 2 m se la macchina sarà puntata esclusivamente verticalmente verso l'alto.

In caso di guasto, la macchina potrebbe produrre flussi o goccioline eccessive di fluido caldo, che potrebbero causare ustioni alle persone o danneggiare i materiali. Se si notano queste condizioni, staccare la spina, smettere di utilizzare immediatamente la macchina e contattare Martin Professional per richiedere assistenza.

Non installare la macchina in modo tale che le goccioline di fluido caldo possano cadere o essere dirette a persone o oggetti e materiali che siano sensibili (compresi quelli sensibili alle fonti di calore) o combustibili.

Protezione contro gli infortuni

Non tentare di riparare un prodotto difettoso o modificare il prodotto in qualsiasi modo. I LED non possono essere sostituiti dall'utente. Per l'assistenza fare esclusivamente riferimento al proprio rivenditore Martin o contattare direttamente Martin per il supporto tecnico alla pagina www.martin.com/contact-support.

Accertarsi che qualsiasi struttura di supporto e/o hardware utilizzato sia in grado di sostenere almeno 10 volte il peso di tutti i dispositivi e che sia conforme alle normative vigenti a livello locale.

Per sospendere la macchina per effetti ad una struttura di sospensione, utilizzare un morsetto per sollevamento idoneo. Non utilizzare i cavi di sicurezza come mezzo principale di supporto.

Se il prodotto fosse installato in una posizione dove, in caso di caduta, possa causare lesioni o danni, installare direttamente un aggancio secondario come cavo di sicurezza che tratterà la macchina se l'attacco principale non funzionasse opportunamente. L'attacco secondario deve essere approvato da un organismo ufficiale come la TÜV, come attacco di sicurezza per il peso che deve sostenere, deve essere conforme con la specifica EN 60598-2-17 sezione 17.6.6 o BGV C1/DGUV 17, e deve essere in grado di sostenere un carico statico sospeso di almeno sei volte il peso dell'attrezzatura (o di più se richiesto dalle normative locali vigenti).

Se mancano le coperture o se fossero danneggiate, non azionare il prodotto. Verificare che tutte le coperture esterne e l'hardware di sollevamento siano fissati saldamente.

Nel caso di problemi di funzionamento, è necessario interrompere immediatamente l'uso del prodotto e scollegarlo dall'alimentazione. Non tentare di utilizzare una macchina che appare danneggiata o che sia priva di fluido.

Bloccare l'accesso sotto l'area di lavoro e lavorare da una piattaforma stabile durante una qualsiasi installazione, impostazione, regolazione, riempimento o la pulizia del prodotto.

I prodotti Martin non sono destinati all'utilizzo da parte di persone (compresi i bambini) con ridotte capacità fisiche, sensoriali o mentali, o con scarsa esperienza e conoscenza, a meno che non sia stata disposta una supervisione o la fornitura di istruzioni sull'uso del prodotto da parte di una persona responsabile della loro sicurezza. I bambini devono essere sorvegliati per assicurarsi che non giochino con il prodotto.

Non installare le macchine per effetti atmosferici direttamente sopra le teste in aree dove possono essere presenti persone.

Gli effetti atmosferici possono causare condensa. Non puntare l'uscita da macchina per effetti atmosferici su un pavimento liscio. I pavimenti e le superfici potrebbero diventare scivolose. Controllare questi di frequente e se necessario, asciugare, per evitare un qualsiasi pericolo di scivolamento.

La luce lampeggiante può scatenare attacchi epilettici in persone sensibili allo sfarfallio. Fornire un preavviso all'entrata(e) della sede, quando si utilizza la luce stroboscopica. Montare le luci lampeggianti il più in alto possibile sopra le teste ed evitare periodi prolungati di lampeggiamento continuo, particolarmente dai 10 ai 20 lampi al secondo. Spegnerle immediatamente le luci lampeggianti se una persona ha un attacco epilettico.

Il fluido per effetti atmosferici contiene glicole-alimentare in soluzione, ma può rappresentare un rischio per la salute se ingerito. Non berlo. Conservarlo in modo sicuro. In caso di contatto con l'occhio, risciacquare con acqua. Se una persona ingerisce il fluido, farle bere acqua e consultare un medico.

Protezione da problemi respiratori



Un macchina per effetti atmosferici è in grado di operare in sicurezza solo con il fluido per il quale è stata progettata. Utilizzare solo il fluido indicato nelle specifiche del prodotto e nel Manuale dell'utente. Altri fluidi potrebbero provocare il rilascio di gas tossici, che rappresentano un grave pericolo per la salute. Probabilmente si provocherà un danno al prodotto, che non è coperto dalla garanzia sul prodotto.

Non creare nebbia fitta in spazi ristretti o scarsamente ventilati. Garantire almeno 2 m di visibilità negli spazi dove si produce la nebbia.

Non esporre le persone con problemi di salute (incluse malattie allergiche e/o respiratorie, come per gli asmatici) agli effetti atmosferici, compresa la nebbia o la foschia.

Non puntare direttamente l'uscita del prodotto sul volto di una persona o all'altezza del viso.

Protezione contro lesioni oculari



Non fissare un LED in funzione. Non guardare la luce emessa con lenti di ingrandimento, telescopi, binocoli o strumenti ottici simili, che possono concentrare la luce. Potrebbero verificarsi lesioni oculari.

Panoramica sul prodotto

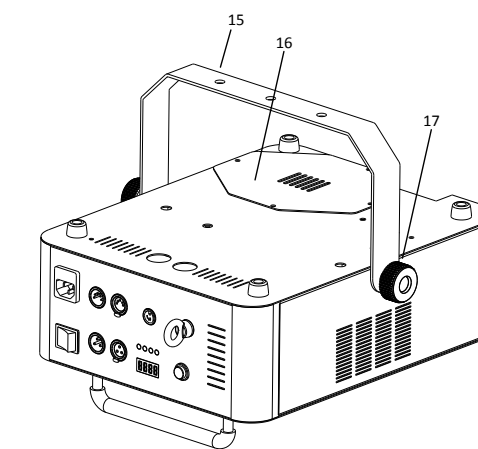
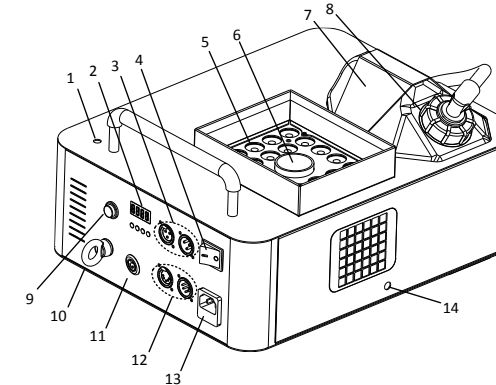

1. Punto di attacco della vite a occhio
2. Interfaccia utente
3. Prese XLR DMX a 3 pin
4. Pulsante di accensione
5. LED
6. Ugello di uscita
7. Staffa del serbatoio del fluido
8. Tappo del serbatoio del fluido
9. Pulsante di controllo
10. Punto di attacco del cavo di sicurezza
11. Presa del telecomando
12. Prese XLR DMX 5 pin
13. Ingresso di alimentazione CA/portafusibile
14. Punto di attacco della staffa
15. Staffa di montaggio
16. Coperchio del serbatoio del fluido
17. Rotella di regolazione della staffa di montaggio

Installazione



La macchina è stata progettata solo per l'uso in ambienti chiusi e deve essere utilizzata in un luogo asciutto con una ventilazione adeguata. Osservare tutte le precauzioni elencate nella sezione Informazioni sulla sicurezza di questo Manuale.

Installazione su una superficie

THRILL Vertical Fogger è stato progettato per essere installato sul pavimento o su una superficie stabile con l'ugello di uscita in posizione verticale. La macchina può anche essere appoggiata su un lato, come mostrato di seguito, per l'uscita in orizzontale. Il tappo di riempimento deve essere al di sopra del livello del fluido per prevenire perdite, come mostrato di seguito. Se usato orizzontalmente, non collocare l'uscita al livello degli occhi. Prendere le dovute precauzioni per evitare che le superfici diventino scivolose.

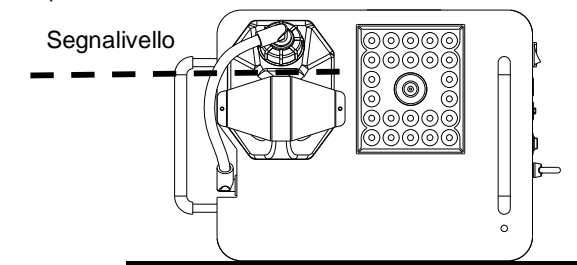

Cambio dell'orientamento del serbatoio del fluido

Prima di montare la macchina su una trave con l'ugello di uscita rivolto verso il basso, è necessario ribaltare il serbatoio del fluido nel nodo seguente:

1. Scollegare la macchina dall'alimentazione CA e lasciarla raffreddare.
2. Rimuovere la staffa del serbatoio del fluido dalla parte superiore, quindi rimuovere il coperchio dell'alloggio del serbatoio del fluido dalla parte inferiore.

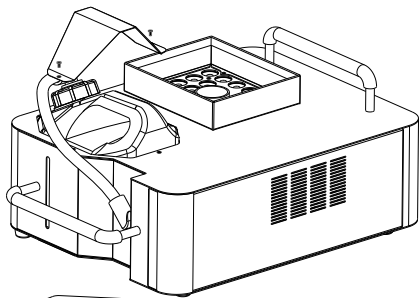

3. Svitare il tappo e rimuovere il serbatoio del fluido.
4. Fissare il coperchio dell'alloggio del serbatoio del fluido nella parte superiore della macchina.

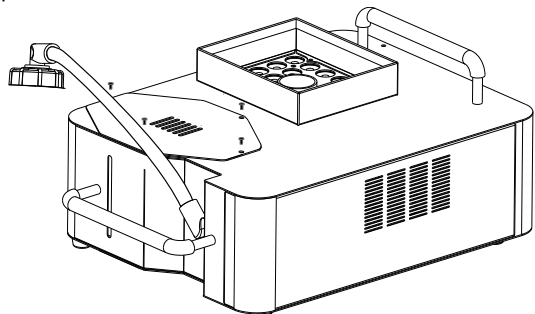

5. Capovolgere la macchina e posizionare il serbatoio del fluido nell'alloggiamento, come mostrato. Avvitare il tappo del serbatoio
6. Fissare la staffa del serbatoio del fluido alla parte inferiore della macchina.

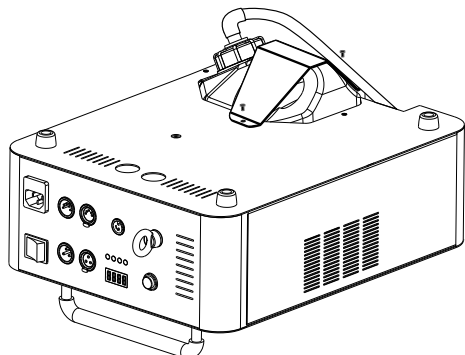

Montaggio della macchina per effetti su una trave

Se il serbatoio del fluido è stato installato come mostrato sopra, la macchina può essere fissata ad una trave o ad una struttura simile con l'ugello rivolto verso il basso. Se il serbatoio del fluido non è completamente pieno, la macchina può essere inclinata fino a 45°. Un riempimento eccessivo o un'inclinazione più ripida può causare una perdita di fluido.

Utilizzare metà di un morsetto di accoppiamento (mostrato a destra) che avvolga completamente la corda della trave.

Per fissare la macchina per effetti su una trave:

1. Installare la staffa di montaggio sulla macchina e fissare entrambe le rotelle manuali della staffa, comprese le rondelle.



2. Verificare che la struttura per la sospensione sia in grado di sostenere almeno 10 volte il peso di tutte le apparecchiature da installare e che sia conforme con le regolamentazioni applicabili a livello locale.
3. Bloccare l'accesso sotto l'area di lavoro.
4. Fissare con i bulloni il morsetto per sospensione in modo sicuro alla staffa di montaggio. Il bullone utilizzato deve essere M12 (o 1/2"), in acciaio di grado minimo 8,8. Deve passare per entrambe le gambe della staffa di montaggio ed essere fissato con un dado autobloccante.
5. Eseguire i lavori su una piattaforma stabile, appendere la macchina per effetti alla trave e serrare saldamente il morsetto.
6. Fissare la macchina con un cavo di sicurezza come indicato nella sezione successiva.

Fissaggio con un cavo di sicurezza

Fissare THRILL Vertical Fogger con un cavo di sicurezza o un altro attacco secondario approvato per il peso della macchina, affinché il cavo di sicurezza trattienga la macchina qualora l'attacco primario non dovesse funzionare.

Serrare la vite a occhio fornito in modo sicuro in una presa filettata sopra o di lato. Fissare il cavo di sicurezza alla vite a occhio, avvolgerlo attorno al punto di ancoraggio e fissare l'estremità libera. Non avvolgere il cavo di sicurezza solo attorno alla staffa di montaggio della macchina, altrimenti la questa non rimarrà ancorata, se si dovesse separare dalla staffa. Vedere l'illustrazione riportata di seguito.

Non utilizzare una vite a occhio diversa da quella in dotazione. L'utilizzo di una vite a occhio con una lunghezza superiore a 15 mm può causare danni alla macchina. Se la vite a occhio non dovesse essere fornita contattare l'assistenza di Martin Professional per ottenere supporto.

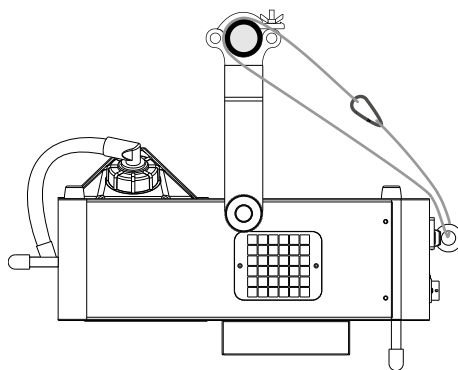

Alimentazione CA

Per la protezione da scosse elettriche, la macchina deve essere dotata di messa a terra. Il circuito di distribuzione dell'alimentazione deve essere provvisto di un fusibile o di un interruttore automatico e di una protezione contro i guasti della messa a terra.

Prima di collegare la macchina all'alimentazione, verificare che l'alimentazione CA sia adeguatamente dimensionata per l'assorbimento di corrente di tutti i dispositivi collegati e che la tensione principale locale CA rientri nell'intervallo indicato sul pannello posteriore della macchina. Se la

tensione di rete CA fosse diversa da quella dell'intervallo specificato, non utilizzare la macchina.

Per applicare l'alimentazione, collegare il cavo di alimentazione principale CA (in dotazione) nella presa di ingresso dell'alimentazione CA, quindi ad una presa di corrente CA adatta. Spostare l'interruttore di alimentazione nella posizione "I" per accendere la macchina.

Spegnere e scollegare la macchina dall'alimentazione principale CA quando rimane inutilizzata.

Specifiche

Struttura	
Lunghezza	455 mm
Larghezza	311 mm
Altezza	199 mm
Peso, a secco/piena.....	9,5 kg/12 kg

Effetti dinamici	
Miscelazione dei colori	RGB
Selezione del colore	36 colori preimpostati
Dimmer elettronico	0-100%
Effetti stroboscopici e ad impulso.....	Velocità e azione variabili, strobo con lampeggio casuale
Effetto di "otturatore" elettronico	Apertura istantanea e blackout
Nebbia	On/Off

Prestazioni	
Volume di copertura.....	480 m ³ al minuto
Consumo massimo di fluido	60 ml al minuto
Tempo massimo di funzionamento a pieno regime.....	30 secondi
Pronto all'uso	in 8 minuti

Controllo e programmazione	
Opzioni di controllo.....	DMX, telecomando senza fili a 4 canali, pulsante di accensione/spegnimento
Parametri di controllo tramite telecomando senza fili	Funzione di accensione/spegnimento
Parametri di controllo con DMX.....	Tutte le funzionalità
Canali DMX	7
Interfaccia utente.....	Pannello di controllo con display a LED
Conformità DMX	ANSI E1.11 - USITT DMX512-A

Funzioni ottiche	
Sorgente di luce	21 x 3 W LED (7 per ogni R,G,B)
Vita utile minima dei LED	30.000 ore (>70% di emissione luminosa) *

*Illustrazione ottenuta in base alle condizioni di collaudo del produttore

Struttura	
Rivestimento.....	Acciaio
Colore.....	Nero
Scambiatore di calore.....	Da 1.400 W, con protezione termica
Pompa del fluido	Pistone basculante, alta pressione
Gestione del fluido	Sensore di basso livello del liquido, spia di livello
Serbatoio di liquido	2,5 l, rimovibile
Staffa di sospensione	Glifo regolabile integrato
Punti di attacco di sicurezza.....	2 inserti filettati, anteriore/laterale (golfare M8)
Telecomando senza fili (incluso)	A 4 canali, raggio di interazione 30 m

Installazione	
Montaggio.....	Verticale, orizzontale o in sospensione
Orientamento.....	Qualsiasi
Punti di montaggio	Staffa per il morsetto a sartiame singolo/doppio, M12 o 1/2"
Spazio libero attorno la macchina	600 mm
Alimentazione CA	Spina di ingresso IEC, C14
DMX	XLR a 3 pin e 5 pin di bloccaggio XLR
Ricevitore del telecomando senza fili.....	DIN 41524, ingresso a 5 pin, 45°, 180°

Elettrico	
Modello UE	
Alimentazione CA	220-240 V nominale, 50/60 Hz
Fusibile principale.....	F 8 AL, 250 V
Potenza tipica e corrente a 220 V	1.280 W, 5,8 A*
Potenza tipica e corrente a 240 V	1.520 W, 6,3 A*

Modello Stati Uniti	
Alimentazione CA	100-120 V nominale, 50/60 Hz
Fusibile principale.....	F 15 A, 250 V
Potenza tipica e corrente a 100 V	980 W, 9,8 A*
Potenza tipica e corrente a 120 V	1400 W, 11,6 A*

*Misurato alla tensione nominale consentita una deviazione del +/- 10%

Gestione termica	
Temperatura ambiente massima (T _a max.)	40 °C
Temperatura ambiente minima (T _a min.).....	5 °C
Temperatura della superficie esterna, stato stazionario	50 °C
Temperatura massima dell'ugello	300 °C

Approvazioni	
EU RED	EN 60335, EN 60598-2-17, EN 62471, EN 62479, EN 62493, EN 300220-1, EN 300220-2, EN301489-1, EN 301489-3
EMC Stati Uniti	CFR Title 47 Part 15 Class B
EMC Canadese	ICES-003 Class B
Australia/NZ (in attesa)	RCM



Articoli in dotazione	
Serbatoio di fluido, 2,5 l	
Hardware e staffa di montaggio	
Bullone di sicurezza M8 x 15 mm	
Cavo di alimentazione, UE, 10 A, IEC C13, spina Schuko sagomata, 1,2 m	
Cavo di alimentazione, Stati Uniti, 10 A, IEC C13, NEMA 5-15P sagomata, 1,2 m	
Trasmettitore senza fili a 4 canali	P/N 50480853
Ricevitore verticale senza fili, Vertical Fogger, nero	
Accumulatore per trasmettitore senza fili, 12 V, A23	

Accessori	
Fluidi approvati	
RUSH® Fluido per la nebbia	
JEM® Pro Clean Supreme	
Installazione hardware	
Morsetto semiaccoppiatore.....	P/N 91602005
Cavo di sicurezza, SWL 60 kg, BGV C1/ DGUV 17, nero	P/N 91604006

Prodotti correlati	
Martin® M-Touch	P/N 90737040
Martin® M-Play	P/N 90737030

Informazioni per l'ordine	
THRILL Vertical Fogger, UE.....	P/N 92215402
THRILL Vertical Fogger, STATI UNITI.....	P/N 92215403

Le specifiche sono soggette a modifica senza preavviso. Per specifiche più recenti del prodotto, visitate il sito Web www.martin.com

ATTENZIONE! Il controller senza fili è un trasmettitore e ricevitore radio funzionante a 433 MHz e l'antenna interna invia e riceve energia di radio frequenza (RF). Variazioni o modifiche apportate dall'utente potrebbero invalidare il diritto dell'utente a utilizzare l'apparecchiatura. I dispositivi medici personali come pacemaker e apparecchi acustici, ecc., sono schermati contro l'energia RF, ma l'energia RF può influenzare l'apparecchiatura elettronica. Il controller senza fili deve essere tenuto pulito e asciutto per evitare danni ai circuiti interni.

Conformità FCC
Questo dispositivo è conforme alla Part 15 delle norme FCC. Il funzionamento è soggetto alle due condizioni seguenti: (1) questo dispositivo non può causare interferenze dannose, e (2) questo dispositivo deve accettare qualsiasi interferenza ricevuta, incluse le interferenze che potrebbero alterarne il funzionamento.

Canadian Interference-Causing Equipment Regulations - Règlement sur le Matériel Brouilleur du Canada

Questo apparecchio digitale di classe B soddisfa tutti i requisiti delle normative canadesi sugli apparecchi generatori di interferenze.

Harman Professional Denmark ApS con la presente dichiara che questo dispositivo è conforme ai requisiti essenziali e ad altre disposizioni attinenti contenute nella Direttiva 1999/5/CE. Una dichiarazione di conformità UE che copre questo prodotto è disponibile alla pagina Tech Docs/Support sul sito Web di Martin Professional all'indirizzo www.martin.com.

Smaltimento del prodotto
I prodotti THRILL® di Martin sono forniti in conformità con la direttiva 2014/53/UE del parlamento europeo e del Consiglio dell'Unione europea sui RAEE (Rifiuti di Apparecchiature elettriche ed elettroniche), dove applicabile. Salvaguardia dell'ambiente Accertarsi che il prodotto venga riciclato alla fine della sua vita utile. Il fornitore può fornire i dettagli sulle disposizioni locali per lo smaltimento dei prodotti di THRILL® di Martin.

Le informazioni sono soggette a modifica senza preavviso. HARMAN Professional Denmark ApS declina ogni responsabilità per eventuali lesioni, danni, perdite dirette o indirette, perdite economiche o conseguenti o qualsiasi altra perdita derivante dall'uso di, impossibilità di uso o dall'essersi attenuti alle informazioni contenute in questo documento.

©2017 HARMAN Professional Denmark ApS. Tutti i diritti riservati. Martin® è un marchio registrato di HARMAN Professional Denmark ApS, registrato negli Stati Uniti e/o in altri paesi. Le caratteristiche, le specifiche e l'aspetto sono soggetti a modifica senza preavviso.

HARMAN Professional Denmark ApS
Olof Palmes Allé 18 • 8200 Aarhus N, Danimarca
www.martin.com

Revisione del documento: **B**