

# THRILL Multi-FX LED



## Benutzerhandbuch



### WARNUNG!

Lesen Sie den im Lieferumfang des Produkts enthaltenen Sicherheits- und Installationsleitfaden, bevor Sie das Produkt installieren oder nutzen.

## Geräteübersicht

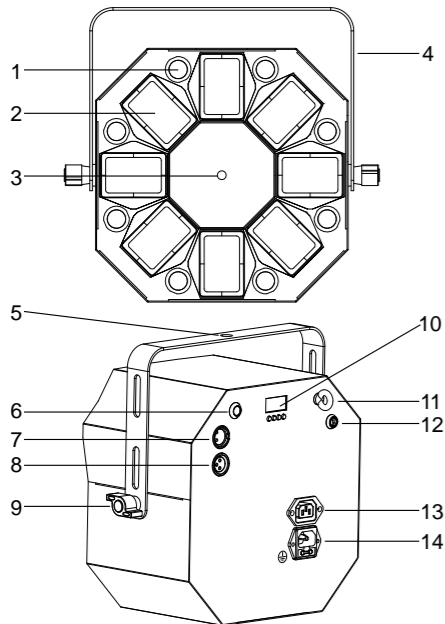

1	Weißer Stroboskop-LEDs	8	DMX In
2	Mehrstrahl-Linsen	9	Handrad
3	Laseröffnung	10	Bedien-Interface
4	Montagebügel	11	Sekundärer Befestigungspunkt für ein Fangseil
5	Befestigungspunkt für Klemme	12	Laser-Lockout-Schalter
6	Mikrofoneingang	13	Netzeingang
7	DMX Out	14	Netzeingang und Sicherung

## Verwenden des Steuerungsmenüs

Das Steuerungsmenü wird im Folgenden dargestellt. Drücken Sie die Taste MENU, um das Menü zu öffnen. Scrollen Sie mithilfe der Tasten ▲ (nach oben) und ▼ (nach unten) durch die verschiedenen Menüoptionen.



Drücken Sie ENTER, um eine Option auszuwählen. Wenn Sie im Menü zu einem übergeordneten Menü zurückkehren möchten, drücken Sie MENU. Wenn Sie das Menü verlassen möchten, halten Sie MENU gedrückt oder warten Sie einige Sekunden.

Die Standardeinstellungen sind **fett** markiert.

Menü	Untermenü	Beschreibung
<i>Addr</i>	<b>001</b> - 511	DMX-Adresse festlegen
<i>Chan</i>	<b>2Ch</b>	2-Kanal DMX-Persönlichkeit auswählen
	<b>16Ch</b>	16-Kanal DMX-Persönlichkeit auswählen
<i>NSL</i>	<b>SL 1</b>	Gerät auf Slave-Modus 1 festlegen
	<b>SL 2</b>	Gerät auf Slave-Modus 2 festlegen
	<b>NSL</b>	Master-Gerät festlegen
<i>SH</i>	<b>off</b>	Show-Auswahl aus
	<b>Auto</b>	Automatischen Auslöser festlegen
	<b>Sh 1</b>	Vorprogrammierte Show auswählen
	<b>Sh 2</b>	
	<b>Sh 3</b>	
	<b>Sh 4</b>	
	<b>Sh 5</b>	
	<b>Sh 6</b>	
	<b>Sh 7</b>	
	<b>Sh 8</b>	
<b>SPD</b>	Geschwindigkeit des automatischen Auslösers auswählen (1 bis 8)	
<i>Sound</i>	<b>on/off</b>	Geräuschaktivierung aktivieren/deaktivieren
<i>Sens</i>	<b>1 - 100</b>	Mikrofonempfindlichkeit festlegen
<i>dFH</i>	<b>blCh</b>	Verdunkeln, wenn kein DMX
	<b>ShoU</b>	Standalone-Show ausführen, wenn kein DMX
	<b>hold</b>	Letzte Werte beibehalten, wenn kein DMX
<i>di SP</i>	<b>Lcd on/off</b>	Display aktivieren/deaktivieren
	<b>Inv 425</b>	Invertierte/normale Wiedergabe
<i>PARU</i>	<b>Stro</b>	Mehrstrahl-Effekte (DMX Kanal 1) festlegen
	<b>di n</b>	Mehrstrahl-Intensität (Kanal 2) festlegen
	<b>rEd</b>	Rotintensität (Kanal 3) festlegen
	<b>grPE</b>	Grünintensität (Kanal 4) festlegen
	<b>blUE</b>	Blauintensität (Kanal 5) festlegen
	<b>ANbr</b>	Gelbintensität (Kanal 6) festlegen
	<b>WHt</b>	Weißintensität (Kanal 7) festlegen
	<b>coPA</b>	Voreinstellung von Farbwert/-effekt (Kanal 8) festlegen
	<b>rot</b>	Mehrstrahl-Effekt-Rotation (Kanal 9) festlegen
	<b>Stdi</b>	Stroboskop-Intensität (Kanal 10) festlegen
	<b>Stro</b>	Stroboskop-Effekte (Kanal 11) festlegen
	<b>StFH</b>	Stroboskop-Effektgeschwindigkeit (Kanal 12) festlegen
	<b>LASE</b>	Lasereffekt (Kanal 13) festlegen
	<b>LArt</b>	Laser-Effektrotation (Kanal 14) festlegen
<b>test</b>	Alle Effekte testen	
<i>Fhrs</i>		Betriebszeit des Geräts lesen
<i>ver</i>		Firmware-Version lesen
<i>rst</i>	<b>no/yes</b>	Auf Standardwerte zurücksetzen

## Show Mode-Betrieb

Der Multi-FX LED bietet acht vorprogrammierte Shows, die aus einem DMX-Controller oder aus der Steuerung im Show Mode ausgewählt werden können. Die Shows verwenden eine Variation aus Stroboskop-, Mehrstrahl- und Lasereffekten, die automatisch oder durch Geräusche ausgelöst werden können.



**Laser können zu schweren Verletzungen führen. Lesen Sie vor einer Verwendung des Produkts den Sicherheits- und Installationsleitfaden.**

### Show Mode aktivieren

Für den Show-Mode-Betrieb darf das Gerät keine Befehle von einem DMX-Controller erhalten. Es muss auf die Ausführung im Show Mode eingestellt werden, wenn kein DMX-Signal vorhanden ist. Show-Mode-Einstellungen werden auf einem EPROM-Chip gespeichert und können auch nach Abschaltung wiederhergestellt werden. Zur Aktivierung von Show Mode:

1. Drücken Sie MENU, um das Steuerungsmenü zu öffnen.
2. Scrollen Sie zu **dFH**. Drücken Sie ENTER.
3. Scrollen Sie zu **SHO**. Drücken Sie ENTER.

### Show-Auswahl

Auswählen einer programmierten Show:

1. Scrollen Sie zu **ShoU**. Drücken Sie ENTER.
2. Scrollen Sie zu **SH**. Drücken Sie ENTER.
3. Scrollen Sie zu einer Show von 1–8 oder wählen Sie **Auto**, um alle Shows auszuführen.
4. Drücken Sie ENTER.

### Auswahl Geräusch-/Auto-Auslöser

Shows lassen sich automatisch oder durch Geräusche auslösen. Zur Auswahl des Auslösertyps:

1. Scrollen Sie zu **Sound**. Drücken Sie ENTER.
2. Wählen Sie **on**, um den Geräuschauslöser oder **off**, um den Auto-Auslöser zu aktivieren.
3. Drücken Sie ENTER.

### Geschwindigkeit des automatischen Auslösers

Wenn Sie den Auto-Auslöser verwenden, legen Sie die Geschwindigkeit wie folgt fest:

1. Scrollen Sie zu **SHO**. Drücken Sie ENTER.
2. Scrollen Sie zu **SPD**. Drücken Sie ENTER.
3. Wählen Sie eine Geschwindigkeit des Auslösers zwischen **1** (langsam) und **8** (schnell) aus. Drücken Sie ENTER.
4. Drücken und halten Sie MENU, um den Show Mode-Betrieb zu starten.

### Mikrofonempfindlichkeit (SENS)

Wenn Sie einen Geräuschauslöser verwenden, passen Sie die Mikrofonempfindlichkeit folgendermaßen an:

1. Scrollen Sie zu **SENS**. Drücken Sie ENTER.
2. Drücken Sie auf ▲, um die Reaktion des Geräts zu erhöhen, bis zu 100. Drücken Sie auf ▼, um die Reaktion des Geräts zu verringern, bis zu 0.
3. Drücken Sie ENTER.
4. Drücken und halten Sie MENU, um den Show Mode-Betrieb zu starten.

## Master/Slave-Betrieb

Es können bis zu 32 Multi-FX LED-Geräte für einen synchronisierten Betrieb verbunden werden, wobei das erste Gerät die Steuerung der anderen übernehmen kann, wenn an diesem Gerät die Show Mode-Einstellungen verwendet werden.

Es stehen zwei Slave-Modi zur Verfügung. Bei Einstellung auf Slave-Modus 1 verhalten sich die Geräte exakt wie der Master. Im Slave-Modus 2 synchronisieren sich die Geräte mit dem Master und verwenden etwas andere Abläufe.

**Hinweis: Verwendung von mehr als einem Master-Gerät kann zu Schäden führen.** Legen Sie zunächst die Slaves fest, bevor sie zum ersten Gerät verbunden werden.

Einrichten des ersten Geräts als Master:

1. Drücken Sie MENU, um das Steuerungsmenü zu öffnen.
2. Scrollen Sie zu **NSL**. Drücken Sie ENTER.
3. Scrollen Sie zu **NSL**. Drücken Sie ENTER, um als Master festzulegen.

Legen Sie die Show Mode-Optionen des Masters wie oben beschrieben fest.

Einrichten der anderen Geräte als Slaves:

1. Drücken Sie MENU, um das Steuerungsmenü zu öffnen.
2. Scrollen Sie zu **NSL**. Drücken Sie ENTER.
3. Wählen Sie **SL 1** oder **SL 2**. Drücken Sie ENTER.
4. Drücken und halten Sie MENU, um das Menü zu schließen.

Verbinden Sie die Slaves mit dem Master-Gerät über DMX-Kabel. Verbinden Sie den DMX OUT-Anschluss des Masters mit dem DMX IN-Anschluss des ersten Slaves. Verbinden Sie die DMX OUT zu DMX IN allen weiteren Geräten, wie im Sicherheits- und Installationsleitfaden beschrieben.

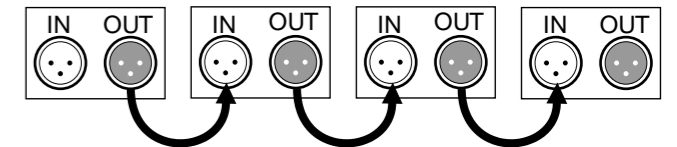

## DMX-Betrieb

Der Multi-FX LED kann zu einem DMX-Controller verbunden und im DMX-Modus ausgeführt werden. Das Gerät verfügt über zwei DMX-Persönlichkeitsmodi: einen 2-Kanal-Modus, der eine Fernsteuerung der Show Mode Optionen erlaubt, und einen 16-Kanal-Modus, der vollständige Steuerung aller Effekte, einschließlich der Show Mode-Optionen, erlaubt. Das Gerät wird automatisch im ausgewählten DMX-Persönlichkeitsmodus ausgeführt, wenn es mit einer Betriebssteuerung verbunden wird.

Die DMX-Startadresse des Geräts muss der im DMX-Controller zugewiesenen Adresse entsprechen.

Das Bedienfeld zeigt den DMX-Betriebsmodus über die Anzeige der DMX-Startadresse an.

Zur Auswahl des DMX-Persönlichkeitsmodus:

1. Drücken Sie MENU, um das Steuerungsmenü zu öffnen.
2. Scrollen Sie zu **Chan**. Drücken Sie ENTER.
3. Scrollen Sie zum gewünschten Modus: **2Ch** oder **16Ch**. Drücken Sie ENTER.
4. Drücken und halten Sie MENU, um das Menü zu schließen.

Weisen Sie dem Gerät im DMX-Controller eine Adresse zu. Legen Sie die Adresse auf dem Multi-FX LED dann wie folgt fest:

1. Drücken Sie MENU, um das Steuerungsmenü zu öffnen.
2. Scrollen Sie zu **Addr**. Drücken Sie ENTER.
3. Scrollen Sie zur Adresse, die dem Gerät zugewiesen wurde. Drücken Sie ENTER.
4. Drücken und halten Sie MENU, um das Menü zu schließen.

Zur separaten Steuerung muss jedes Gerät über seine eigenen Steuerkanäle und eine einzigartige Adresse verfügen. Zwei oder mehr Multi-FX LED-Geräte können dieselbe Adresse haben, wenn eine symmetrische Steuerung gewünscht ist.

## DMX-Befehle, 2-Kanal-Modus

Kanal	Wert	Funktion
1	0–7	<b>Show-Auswahl</b> Aus (keine Show)
	8–37	Show 1
	38–67	Show 2
	68–97	Show 3
	98–127	Show 4
	128–157	Show 5
	158–187	Show 6
	188–217	Show 7
	218–247	Show 8
	248–255	Zufällige Show
2	0–10	<b>Auslöser-Auswahl und Geschwindigkeit</b> Geräuschaktivierung
	11–255	Auto-Auslöser, langsam zu schnell

## DMX-Befehle, 16-Kanal-Modus

Kanal	Wert	Funktion
1	0-7	<b>Auswahl Mehrstrahl-Effekte</b>
	8-15	Mehrstrahl-Effekte
	16-131	Ununterbrochene Strahlen
	132-139	Langsames bis schnelles Blinken
	140-181	Ununterbrochene Strahlen
	182-189	Puls, schnelles Schließen/langsames Öffnen
	190-231	Ununterbrochene Strahlen
	232-239	Puls, langsames Schließen/schnelles Öffnen
2	240-247	Ununterbrochene Strahlen
	248-255	Zufälliges Blinken
	0-255	Blinken bei Geräuschaktivierung
	0-255	<b>Mehrstrahl-Master-Intensität</b> 0-100 %
	0-255	<b>Rotintensität</b> , 0-100 %
	0-255	<b>Grünintensität</b> , 0-100 %
	0-255	<b>Blauintensität</b> , 0-100 %
	0-255	<b>Gelbintensität</b> 0-100 %
8	0-10	<b>Mehrstrahl-Farvoreinstellungen</b>
	11-190	Keine Farvoreinstellung
	191-192	Farbe 1-36
	193-214	Keine Farvoreinstellung
	215-221	Farbwechsel, langsam zu schnell
	222-243	Farbwechsel anhalten
	244-245	Farbwechsel umkehren, langsam zu schnell
	246-247	Zufällige Farben, schnell
9	248-249	Zufällige Farben, mittel
	250-255	Zufällige Farben, langsam
	0-99	Farbe von Geräuschlöser
	100-109	<b>Mehrstrahl-Rotation</b>
	110-209	Umgekehrte Rotation, schnell zu langsam
	210-255	Anhalten
	110-209	Vorwärtsrotation, langsam zu schnell
	210-255	Geräuschlöser-Rotation
11	0-255	<b>Stroboskop-Intensität</b>
	0-10	Intensität, 0-100 %
	11-20	<b>Stroboskop-Auswahl</b>
	21-30	Kontinuierlich ein
	31-40	Stroboskop
	41-50	Puls schließen-öffnen
	51-60	Zufälliges Stroboskop
	61-70	Einzelpunkte
12	71-80	Punktpaare
	81-90	Entgegengesetzte Punkte
	91-100	Entgegengesetzte Punktpaare
	101-110	4x Abwechseln
	111-120	Einzelpunkt über Kreuz
	121-130	Ringfolgen ein / Alle aus
	131-140	Ringfolgen ein / Ringfolgen aus
	141-150	Ringfolgen ein / Ringfolgen aus, umgekehrt
13	151-160	Zufälliger Einzelpunkt
	161-170	Linke/Rechte Hälften
	171-240	Obere/Untere Hälften
	241-255	X zu X reserviert
	0-99	Zufälliger FX
	100-109	<b>Stroboskop-Geschwindigkeit</b>
	110-209	Umgekehrt, schnell zu langsam
	210-255	Anhalten
14	0-10	<b>Laser-Auswahl</b>
	11-20	Aus
	21-30	Rot
	31-40	Grün
	41-50	Rot + Grün
	51-60	Rotes Stroboskop
	61-70	Rotes zufälliges Stroboskop
	71-80	Rotes Stroboskop / Grün ein
15	81-90	Grünes Stroboskop
	91-100	Grünes zufälliges Stroboskop
	101-110	Grünes Stroboskop / Rot ein
	111-120	Grünes/Grünes abwechselndes Stroboskop
	121-210	Rotes/Grünes zufälliges Stroboskop
	211-220	Reserviert
	221-230	Geräuschlöser Rot
	231-240	Geräuschlöser Grün
16	241-255	Geräuschlöser Abwechselnd Rot/Grün
	0-10	Zufällig
	11-255	<b>Laser-Rotation</b>
	0-99	Umgekehrte Rotation, schnell zu langsam

Kanal	Wert	Funktion
15	100-109	Anhalten
	110-209	Vorwärtsrotation, langsam zu schnell
	210-255	Geräuschlöser
	0-7	<b>Show Mode: Show-Auswahl</b>
	8-37	Show Mode aus
	38-67	Show 1
	68-97	Show 2
	98-127	Show 3
16	128-157	Show 4
	158-187	Show 5
	188-217	Show 6
	218-247	Show 7
	248-255	Show 8
	0-10	Zufällige Show
	11-255	<b>Show Mode: Auslöser und Geschwindigkeit</b>
	0-10	Geräuschaktivierung
11-255	Auto-Auslöser, langsam zu schnell	

## Andere Einstellungen und Ausgaben

### DMX-Status (dPH)

Sollte es kein DMX-Signal geben, lässt sich das Gerät so einrichten, dass es im Show Mode ausgeführt bzw. verdunkelt wird oder die zuletzt empfangenen DMX-Werte beibehält. **Zum Betrieb im Show Mode muss der DMX-Status auf Show gesetzt werden.**

Auswählen des Verhaltens, wenn kein DMX-Signal empfangen wird:

- Wählen Sie im Steuerungsmenü *dPH* und drücken Sie ENTER.
- Wählen Sie das gewünschte Verhalten aus: *Show* (Show Mode), *blcH* (verdunkeln), oder *hold* (letzte empfangene DMX-Werte beibehalten).
- Drücken Sie auf ENTER, um Ihre Auswahl zu speichern.

### Manuelle Einstellung (PAnu)

Alle über DMX steuerbaren Effekte können im Bedienfeld aktiviert werden. Zum manuellen Festlegen von Effekten:

- Gehen Sie in das Steuerungsmenü.
- Show Mode aktivieren (*dPH* > *Show*).
- Show-Auswahl ausschalten (*Show* > *Off*).
- Geräuschlöser deaktivieren (*Show* > *Off*).
- PAnu* sollte nun angezeigt werden.
- Wählen Sie im Steuerungsmenü *PAnu* und drücken Sie ENTER.
- Wählen Sie einen Effekt und drücken Sie ENTER.
- Berücksichtigen Sie die 16-Kanal DMX-Befehlstabelle und scrollen Sie von 0 bis 255, um das gewünschte Aussehen auszuwählen.
- Drücken Sie ENTER, um die Einstellung zu speichern.
- Drücken Sie auf MENU und wiederholen Sie die Schritte 2 bis 4 für alle gewünschten Effekte.

Die Einstellungen werden so lange beibehalten, bis das Gerät im Show Mode, DMX-Modus, ausgeführt oder ausgeschaltet wird.

### LED-Display an/aus (Lcd)

Einrichten des LED-Displays des Bedienfelds, damit es kontinuierlich eingeschaltet bleibt oder auf automatischen Schlaf eingestellt wird, wenn es nicht genutzt wird:

- Wählen Sie im Steuerungsmenü *dl SP* und drücken Sie ENTER.
- Wählen Sie *Lcd* und drücken Sie ENTER.
- Wählen Sie *on* (LED an) oder *off* (LED aus, wenn nicht in Verwendung).
- Drücken Sie auf ENTER, um Ihre Auswahl zu speichern.

### Inversion des LED-Displays (Invt)

Invertieren des LED-Displays des Bedienfelds für leichteres Lesen:

- Wählen Sie im Steuerungsmenü *dl SP* und drücken Sie ENTER.
- Wählen Sie *Invt* und drücken Sie ENTER.
- Wählen Sie *Yes*, um das Display zu invertieren.
- Drücken Sie auf ENTER, um Ihre Auswahl zu speichern, oder auf MENU, um den Vorgang abzubrechen.

## Automatischer Test (tPSt)

Wenn Sie alle Funktionen des Geräts testen möchten, wählen Sie *tPSt* und drücken Sie ENTER. Das Gerät führt eine Sequenz aller Effekte aus. Drücken Sie auf ENTER, um den Test anzuhalten.

## Ausgaben des Geräts

Betriebsstunden: Wenn Sie die Gesamtbetriebsstunden des Geräts anzeigen möchten, wählen Sie *Fhr5* und drücken Sie ENTER. Drücken Sie ENTER oder MENU, um zu beenden.

Firmware: Wenn Sie die Versionsnummer der Firmware anzeigen möchten, wählen Sie *uEr* und drücken Sie ENTER. Drücken Sie ENTER oder MENU, um zu beenden.

## Zurücksetzen der Einstellungen

Wenn Sie alle Benutzereinstellungen auf die werksseitigen Standardeinstellungen zurücksetzen möchten, wählen Sie im Steuerungsmenü *rSt*. Scrollen Sie zu *Yes* und drücken Sie ENTER, um zu bestätigen. Drücken Sie MENU oder *no*, um abzubrechen.

## Fehlerbehebung

Symptom	Mögliche Ursachen	Lösungen
Gerät gibt kein Licht ab, Bedienfeld defekt	Problem mit der Stromversorgung (z. B. durchgebrannte Sicherung, fehlerhafter Stecker oder beschädigtes Kabel)	Stellen Sie sicher, dass das Netzteil angeschlossen ist und das Gerät mit Strom versorgt wird.
		Überprüfen Sie alle Netzverbindungen und -kabel.
Gerät reagiert nicht auf DMX-Controller	Fehler im DMX-Netzwerk aufgrund eines beschädigten Kabels oder Steckers, fehlerhafter DMX-Adressierung bzw. möglicher Signalstörungen.	Überprüfen Sie die Sicherung und tauschen Sie diese ggf. aus.
		Stellen Sie sicher, dass die DMX-Adresse des Geräts mit der im DMX-Controller festgelegten Adresse übereinstimmt.
		Überprüfen Sie DMX-Kabel und -Verbindungen.
		Sorgen Sie dafür, dass der DMX-Link richtig abgeschlossen ist.
		Reduzieren Sie die Anzahl der Geräte am DMX-Anschluss.
		Versuchen Sie, das Gerät mit einem anderen DMX-Controller zu steuern.
Gerät reagiert im Show Mode nicht	Gerät als Slave eingerichtet	Bewegen oder schirmen Sie den Anschluss ab, wenn er sich in der Nähe von Hochspannungskabeln befindet.
		Ändern Sie die Master/Slave-Einstellungen zu <i>Master</i> im <i>Master/Slave</i> -Menü.
		Aktivieren Sie das Mikrofon im <i>Show</i> -Menü.
		Ändern Sie die DMX-StatusEinstellung zu <i>Show</i> im <i>Show</i> -Menü.
Geräte reagieren im Master/Slave-Modus nicht	Mikrofonempfindlichkeit zu gering	Wählen Sie eine Show im <i>Show</i> -Menü.
		Erhöhen Sie die Empfindlichkeit.
Geräte reagieren im Master/Slave-Modus nicht	Gerät empfängt mehrere Steuerungssignale	Trennen oder deaktivieren Sie den DMX-Controller.
		Stellen Sie sicher, dass nur ein Gerät als Master eingerichtet ist.

Die Informationen können ohne vorherige Ankündigung geändert werden. HARMAN Professional Inc. kann für keine Verletzungen, Beschädigungen, direkten oder indirekten Schäden, Folgeschäden oder wirtschaftlichen Verluste bzw. anderen Verluste haftbar gemacht werden, die durch den Gebrauch oder fehlenden Gebrauch der oder das Vertrauen in die in dieser Anleitung enthaltenen Informationen entstehen.

©2017 HARMAN Professional Inc. Alle Rechte vorbehalten. Martin® ist ein eingetragenes Warenzeichen von HARMAN Professional Inc. und in den USA und/oder anderen Ländern eingetragen. Leistungsmerkmale, technische Daten und Erscheinungsbild können ohne Ankündigung geändert werden.

HARMAN Professional Inc.

8500 Balboa Boulevard • Northridge, CA, USA • 91329

[www.martin.com](http://www.martin.com)

Dokumentenrevision: A