

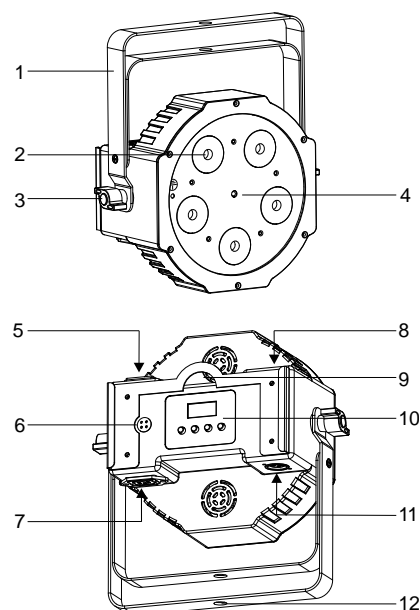

Guía de usuario



ADVERTENCIA
 Lea la guía de instalación y seguridad suministrada con este producto antes de instalarlo y usarlo.



Descripción general del dispositivo

1	Soporte multifunción	7	Salida de red de CA
2	Emisores LED	8	Entrada DMX
3	Rueda de mano	9	Punto de fijación secundario
4	Receptor de infrarrojos	10	Interfaz de usuario
5	Entrada de red de CA	11	Salida DMX
6	Micrófono	12	Punto de fijación de abrazadera

Uso del menú de control

El menú de control se ilustra a continuación. Para acceder al menú, pulse el botón MENU (Menú). Desplácese por las opciones del menú con los botones ▼ (abajo) y ▲ (arriba). Pulse ENTER (Intro) para seleccionar una opción. Para volver a un nivel superior del menú, pulse MENU (Menú). Para salir del menú, mantenga pulsado MENU (Menú) o espere unos segundos.



Los ajustes predeterminados del menú se identifican en **negrita**.

Menú	Submenú	Explicación
<i>Addr</i>	001-507	Ajustar dirección DMX
<i>Chan</i>	6 Ch	Seleccionar modo DMX de 6 canales
	9 Ch	Seleccionar modo DMX de 9 canales
<i>PrSL</i>	SLRw	Configurar dispositivos secundarios
	PrSt	Configurar dispositivos principales
<i>ShDU</i>	Sh-	
	oFF	Modo de espectáculo apagado
	Sh 1	Seleccionar espectáculo preprogramado
	Sh 2	
	Sh 3	
Sh 4		
	SPEd	Seleccionar velocidad de activación automática de 1-8
<i>SoUn</i>	oFF - on	Encender/apagar activación por sonido
<i>SEnS</i>	1-100	Ajustar sensibilidad del micrófono
<i>dPH</i>	bLCH	Oscurecer si se pierde el sistema DMX
	SHoU	Ejecutar modo de espectáculo independiente
	HoLd	Retener últimos valores si no hay sistema DMX
<i>di SP</i>	LEd on-oFF	Encender/apagar pantalla
	i nur YES	Visualización normal/invertida
<i>Prnu</i>	Stro	Modo manual, seleccionar efecto y ajustar nivel de 0 a 255.
	di PH	
	rEd	
	grEE	
	bLuE	
	ANbE	
	UVH t	
UV		
CONA		
<i>tPSt</i>		Ejecutar rutina de prueba del dispositivo
<i>Fhrs</i>		Lectura de horas del dispositivo
<i>vEr</i>		Lectura de versión de firmware
<i>rSt</i>	YES	Restablecer valores predeterminados

Ajustes y funcionamiento de modo DMX

Modo de canales DMX (Chan)

El sistema Compact PAR 64 LED tiene dos modos DMX que usan 6 o 9 canales. El modo de 6 canales permite la mezcla de colores con ajustes del 0 al 100 % para controlar cada color: rojo, azul, verde, ámbar, blanco y UV.

En el modo de 9 canales, el sistema Compact PAR 64 LED permite la mezcla de colores, con 36 colores comunes predefinidos, atenuación de la intensidad en todo el rango y producción de efectos estroboscópicos. En las tablas de comandos DMX, se incluyen todas las funciones y sus valores correspondientes.

Para establecer el modo DMX de 6 o 9 canales:

- 1 Pulse MENU (Menú) para acceder al menú de control.
- 2 Desplácese hasta Chan. Pulse ENTER (Intro) para confirmar.
- 3 Desplácese hasta el modo que desee: 6 Ch o 9 Ch.
- 4 Pulse ENTER (Intro) para guardar su selección.

Dirección DMX (Addr)

Un controlador DMX usa 6 o 9 canales DMX para controlar el sistema Compact PAR 64 LED. La dirección DMX es el primer canal que se usa. Si los dispositivos se configuran con el modo DMX de 6 canales, y la dirección DMX del primer dispositivo se define en 1, este primer dispositivo recibirá comandos en los canales DMX 1, 2, 3, 4, 5 y 6. Por tanto, el siguiente podrá configurarse con una dirección DMX de 7.

Para un control independiente, cada dispositivo debe tener sus propios canales de control. Para un control simétrico, se pueden configurar dispositivos idénticos con la misma dirección DMX.

Asigne una dirección para el dispositivo en el controlador DMX. A continuación, configure esa dirección en el sistema Compact PAR 64 LED de la siguiente forma:

1. Pulse MENU (Menú) para acceder al menú de control.
2. Desplácese a Addr. Pulse ENTER (Intro).
3. Desplácese a la dirección que haya asignado al dispositivo.
4. Pulse ENTER (Intro) para guardar la dirección.

Estado de DMX (dPH)

El dispositivo funciona en el modo DMX siempre que recibe señales DMX. Cuando no hay señal DMX, el dispositivo puede configurarse para funcionar en el modo de espectáculo (ShDU), oscurecerse (bLCH) o retener los últimos valores DMX recibidos (HoLd). **Para el funcionamiento en modo de espectáculo, el estado de DMX debe configurarse como SHoU.**

Para seleccionar el comportamiento cuando no hay señal DMX:

1. Seleccione dPH en el menú de control y pulse ENTER (Intro).
2. Seleccione el comportamiento deseado: SHoU, bLCH o HoLd.
3. Pulse ENTER (Intro) para guardar su selección.

Comandos DMX: modo de 6 canales

Canal	Valor	Función
1	0-255	Rojo 0-100 %
2	0-255	Verde 0-100 %
3	0-255	Azul 0-100 %
4	0-255	Ámbar 0-100 %
5	0-255	Blanco 0-100 %
6	0-255	UV 0-100 %

Comandos DMX: modo de 9 canales

Canal	Valor	Función
1	0-7	Obturador
	8-15	Cierre
	16-131	Apertura
	132-139	Efecto estroboscópico, lento a rápido
	140-181	Apertura
	182-189	Efecto pulsante, cierre rápido/apertura lenta
	190-231	Apertura
	232-239	Efecto pulsante, cierre lento/apertura rápida
	240-247	Apertura
	248-255	Efecto estroboscópico aleatorio
2	0-255	Dimmer, intensidad 0-100 %
	0-255	Rojo, intensidad 0-100 %
	0-255	Verde, intensidad 0-100 %
	0-255	Azul, intensidad 0-100 %
	0-255	Ámbar, 0-100 %
	0-255	Blanco, 0-100 %
	0-255	UV, 0-100 %
	0-255	Colores predefinidos
9	0-10	Apagado
	11-15	Color 1
	16-20	Color 2
	21-25	Color 3
	26-30	Color 4
	31-35	Color 5
	36-40	Color 6
	41-45	Color 7
	46-50	Color 8
	51-55	Color 9

Canal	Valor	Función
	56-60	Color 10
	61-65	Color 11
	66-70	Color 12
	71-75	Color 13
	76-80	Color 14
	81-85	Color 15
	86-90	Color 16
	91-95	Color 17
	96-100	Color 18
	101-105	Color 19
	106-110	Color 20
	111-115	Color 21
	116-120	Color 22
	121-125	Color 23
	126-130	Color 24
	131-135	Color 25
	136-140	Color 26
	141-145	Color 27
	146-150	Color 28
	151-155	Color 29
	156-160	Color 30
	161-165	Color 31
	166-170	Color 32
	171-175	Color 33
	176-180	Color 34
	181-185	Color 35
	186-190	Color 36
	191-192	Apagado (sin color predefinido)
	193-214	Desplazamiento de color continuo, rápido a lento
	215-221	Parada de desplazamiento de color
	222-243	Desplazamiento de color hacia atrás, lento a rápido
	244-247	Colores aleatorios, rápido
	248-251	Colores aleatorios, medio
	252-255	Colores aleatorios, lento

Ajustes y funcionamiento de modo de espectáculo

El modo de espectáculo le permite ejecutar un espectáculo de luces independiente sin controlador DMX. Los espectáculos pueden activarse por sonido o automáticamente con ocho velocidades.

Para activar el modo de espectáculo, configure el ajuste de estado de DMX en SHoU.

Selección de espectáculo (ShDU)

Hay disponibles cuatro espectáculos. Para seleccionar un espectáculo preprogramado:

1. Pulse MENU (Menú) para acceder al menú de control.
2. Desplácese hasta ShDU y pulse ENTER (Intro).
3. Seleccione Sh- y pulse ENTER (Intro).
4. Seleccione un espectáculo entre Sh 1 y Sh 4, o seleccione oFF para desactivar el modo de espectáculo. Pulse ENTER (Intro).

Activación por música (SoUn y avd SEnS)

El micrófono integrado del dispositivo activa los cambios de efectos y colores en sincronización con la música. Para ejecutar la activación por sonido:

1. Seleccione SoUn en el menú de control y pulse ENTER (Intro).
2. Seleccione on para ejecutar la activación por sonido o oFF para cancelarla.
3. Pulse ENTER (Intro) para guardar su selección.

Para ajustar la sensibilidad del micrófono al volumen de la música:

1. Encienda la fuente musical y ajuste el volumen deseado.
2. Seleccione SEnS en el menú de control y pulse ENTER (Intro).
3. Pulse ▼ o ▲ para disminuir o aumentar el nivel de sensibilidad.
4. Cuando el dispositivo responda según lo desee, pulse ENTER (Intro).

Velocidad de activación automática (SPEd)

Para usar la activación automática en el modo de espectáculo:

1. Apague la activación por sonido según lo descrito

- anteriormente.
- Seleccione *5h0U* en el menú de control y pulse ENTER (Intro).
 - Desplácese hasta *5PEd*. Pulse ENTER (Intro).
 - Seleccione una velocidad de activación entre 1 (lenta) y 8 (rápida). Pulse ENTER (Intro).

Ajustes y funcionamiento del modo principal/secundario

En el modo de funcionamiento principal/secundario, se pueden conectar en cadena hasta 32 sistemas Compact PAR 64 LED, con el primer sistema Compact PAR 64 LED de la cadena configurado como "principal" que controla al resto. De esta forma, se ejecuta el funcionamiento sincronizado sin usar ningún controlador.

Nota: No podrá haber más de un dispositivo principal en la cadena. Configure el resto de dispositivos conectados para que funcionen como dispositivos secundarios.

Para configurar el primer dispositivo como la principal:

- Acceda al menú de control y desplácese hasta *PAR5L*. Pulse ENTER (Intro).
- Desplácese hasta *PAR5E*. Pulse ENTER (Intro).
- Configure las opciones del modo de espectáculo según lo descrito anteriormente.

Para configurar el resto de dispositivos como secundarios:

- Acceda al menú de control y desplácese hasta *PAR5L*. Pulse ENTER (Intro).
- Desplácese hasta *5LRAU*. Pulse ENTER (Intro).

Conecte los dispositivos principal y secundario en cadena, con un cable DMX conectado entre la toma DMX OUT de cada dispositivo y la toma DMX IN del siguiente dispositivo en la cadena, conforme a lo descrito en la guía de instalación y seguridad.

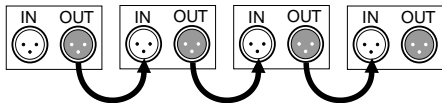

Otros ajustes

Apagado/encendido de la pantalla LED (LEd)

Para que la pantalla LED del panel de control esté siempre encendida o para que se active automáticamente el modo de espera cuando no se use:

- Seleccione *dI 5P* en el menú de control y pulse ENTER (Intro).
- Seleccione *LEd* y pulse ENTER (Intro).
- Seleccione *oN* (pantalla encendida) o *oFF* (pantalla apagada cuando no se use).
- Pulse ENTER (Intro) para guardar su selección.

Inversión de la pantalla LCD (I nUr)

Para invertir la pantalla LED del panel de control para facilitar la lectura:

- Seleccione *dI 5P* en el menú de control y pulse ENTER (Intro).
- Seleccione *I nUr* y pulse ENTER (Intro).
- Seleccione *YE5* para invertir la pantalla.
- Pulse ENTER (Intro) para guardar su selección o MENU (Menú) para salir.

Modo manual (PARnU)

Los efectos pueden configurarse desde el panel de control. Para conservar los ajustes de los efectos, no salga del menú.

Consulte los valores de los comandos en la tabla del modo DMX de 9 canales. Para configurar los efectos desde el panel de control:

- Acceda al menú de control y desplácese hasta *PARnU*. Pulse ENTER (Intro).
- Desplácese hasta el efecto o el color que desee ajustar. Pulse ENTER (Intro).

- Pulse ▼ o ▲ para especificar un valor entre 0 y 255 para el efecto.
- Pulse ENTER (Intro) para configurar el efecto.
- Pulse MENU (Menú) y repita estos pasos para el resto de colores y efectos.

Prueba automática (tP5t)

Para probar las funciones del dispositivo de iluminación, seleccione *tP5t* y pulse ENTER (Intro). Pulse MENU (Menú) para salir de la rutina de prueba.

Lecturas del dispositivo

Horas: Para ver las horas de funcionamiento totales del dispositivo, seleccione *FHr5* y pulse ENTER (Intro). Pulse MENU (Menú) para salir.

Firmware: Para ver el número de versión del firmware, seleccione *uBr* y pulse ENTER (Intro). Pulse MENU (Menú) para salir.

Restablecimiento de ajustes

Para restablecer los ajustes de usuario a los valores predeterminados de fábrica, seleccione *r5t* en el menú de control. Pulse ENTER (Intro) para confirmar o MENU (Menú) para salir.

Funcionamiento del control remoto

El control remoto funciona con todas las Compact PAR 64 LED dispositivos dentro del área de cobertura.

Para usar el dispositivo Compact PAR 64 LED con el control remoto:

- Compruebe que el dispositivo no está conectado a ningún controlador DMX.
- Pulse MENU (Menú) para acceder al menú de control.
- Desplácese hasta *5h0U* y pulse ENTER (Intro).
- Seleccione *5hL* y pulse ENTER (Intro).
- Seleccione *oFF* para desactivar el modo de espectáculo. Pulse ENTER (Intro).
- Para ejecutar comandos, apunte con el control remoto hacia la parte delantera del dispositivo y pulse el botón correspondiente. Consulte la tabla.

Comandos del control remoto

Botón	Función
BL	Encender/apagar luces LED
SP	Ajustar velocidad (4 niveles). Usar con JU, FA y SU.
☀	Atenuación (4 niveles)
FL	Efecto estroboscópico (4 velocidades)
R	Ajustar intensidad de rojo (apagado, 4 niveles)
G	Ajustar intensidad de verde (apagado, 4 niveles)
B	Ajustar intensidad de azul (apagado, 4 niveles)
W	Ajustar intensidad de blanco (apagado, 4 niveles)
A	Ajustar intensidad de ámbar (apagado, 4 niveles)
UV	Ajustar intensidad de luz UV (apagado, 4 niveles)
JU	Modo de salto: salta por los colores preprogramados. Ajustar velocidad con SP.
FA	Modo de atenuación: atenúa los colores preprogramados. Ajustar velocidad con SP.
AU	Modo de activación automática.
SU	Modo de sonido activado por música. Ajustar nivel de intensidad con SP.
CM+	Siguiente color
CM-	Color anterior

Sustitución de la pila del control remoto inalámbrico

El control remoto inalámbrico usa una pila de botón de litio CR 2025 de 3 V. Para cambiar la pila:

- Presione la tapa de bloqueo del compartimento de la pila situado en la parte posterior del control remoto y deslice la tapa hacia fuera hasta extraerla. Quite la pila antigua.
- Inserte una pila nueva con el terminal positivo hacia la parte posterior del control remoto. En el control remoto puede verse un diagrama que indica la orientación correcta de la pila.

- Alinee la tapa del compartimento de la pila con el control remoto y vuelva a introducirla de modo que el mecanismo de bloqueo quede bien acoplado.

- Deseche las pilas usadas de acuerdo con las normativas locales.

Si el compartimento de la pila de botón no se cierra bien, deje de usar el producto y guárdelo fuera del alcance de los niños y los animales. Póngase en contacto con Martin Professional para solicitar asistencia.

Solución de problemas

Síntoma	Causas posibles	Solución
El dispositivo no emite luz; el panel de control no responde.	Problema con el suministro eléctrico, por ejemplo, fusible fundido, conector defectuoso o cable dañado	Compruebe que el suministro de la red eléctrica está conectado y suministra alimentación al dispositivo
		Compruebe todos los cables y las conexiones de alimentación
		Compruebe y sustituya el fusible si es necesario
El aparato no responde al control DMX.	Error en la red DMX debido a daños en el conector o el cable, una dirección DMX incorrecta o una interferencia de señal	Compruebe que la dirección DMX del dispositivo de iluminación coincide con la dirección definida en el dispositivo de control DMX
		Compruebe los cables y las conexiones DMX
		Compruebe que la conexión DMX está conectada a una resistencia de terminación
		Reduzca el número de dispositivos conectados a la conexión DMX
		Pruebe a controlar el dispositivo de iluminación con otro dispositivo de control DMX
		Mueva o blinde la conexión si está cerca de cables de alta tensión no apantallados
El dispositivo de iluminación no responde en el modo de espectáculo.	Dispositivo de iluminación configurado como secundario	Cambie la configuración de principal/secundario
	Activación por sonido cancelada	Habilite la activación por sonido
	Modo de espectáculo desactivado o ningún espectáculo seleccionado	Cambie la configuración de estado de DMX al modo de espectáculo
	Sensibilidad del micrófono demasiado baja	Seleccione un espectáculo
Los dispositivos no responden en el modo principal/secundario	El dispositivo recibe varias señales de control	Desconecte o apague el controlador DMX
	No hay ningún dispositivo principal	Compruebe que solo haya un dispositivo de iluminación principal
El dispositivo no responde al control remoto	Control remoto inalámbrico fuera del área de cobertura	Configure el primer dispositivo de la cadena como principal
	Pila agotada	Acérquelo al dispositivo
		Sustituya la pila.

Síntoma	Causas posibles	Solución
	Ajustes de menú incorrectos	Compruebe que el modo de espectáculo está desactivado (<i>5h- = oFF</i>)

Información sujeta a cambios sin previo aviso. HARMAN Professional Inc. desestima cualquier responsabilidad frente a lesiones, daños, pérdidas directas o indirectas, pérdidas derivadas o económicas, o de cualquier otra naturaleza, ocasionados por el uso o la incapacidad de uso o la interpretación de la información contenida en este documento.

©2017 HARMAN Professional Inc. Todos los derechos reservados. Martin® es una marca comercial registrada de HARMAN Professional Inc. en Estados Unidos y otros países. Las características, las especificaciones y los diseños están sujetos a cambios sin previo aviso.

HARMAN Professional Inc.
8500 Balboa Boulevard • Northridge, CA, USA • 91329
www.martin.com

Revisión del documento: **B**